

Mini Wentylator Turbo WDH-C20



Szanowny Kliencie,

Wybraliście Państwo produkt wysokiej jakości. Aby zapewnić sobie dużo przyjemności z tego produktu, oto kilka dodatkowych wskazówek:

W razie jakichkolwiek problemów:

Mamy nadzieję, że urządzenie spełni Państwa oczekiwania! Jeśli mimo dołożenia wszelkich starań wystąpiłyby jakiegokolwiek powody do reklamacji, prosimy o krótki kontakt, ponieważ bardzo zależy nam na Państwa zadowoleniu i chcielibyśmy wyjaśnić wszelkie nieporozumienia.

Opis:

Ten mini turbo wentylator jest bardzo solidnie wykonany i zaprojektowany dla długiej żywotności. Obudowa wykonana jest z prawie niezniszczalnego "Linear Rotational Plastic". Urządzenie posiada praktyczny uchwyt do przenoszenia. W urządzenie wbudowany jest jednofazowy silnik o długiej żywotności i wysokiej wydajności.

Ważne wskazówki dotyczące bezpieczeństwa:

- Dmuchawa nie jest przeznaczona do pracy w deszczu i/lub w wilgotnym otoczeniu!
- Nie używać urządzenia w środowisku, w którym istnieje ryzyko zassania gruboziarnistego pyłu, guzu lub małych przedmiotów. Mogą one uszkodzić urządzenie lub zostać zdmuchnięte jak pociski!
- Nigdy nie chodzić z głową/twarzą w pobliżu wydostającego się strumienia wiatru, małe cząstki lub przedmioty mogą być wydmuchiwane wraz z nim, co może prowadzić do obrażeń!
- Upewnić się, że dmuchawa stoi pewnie i poziomo!
- Nigdy nie używać dmuchawy na ruchomych powierzchniach, przedmiotach lub pojazdach! Istnieje ryzyko, że urządzenie może się przewrócić!
- Nadzorować wentylator, gdy dzieci znajdują się w pobliżu urządzenia !
- Nigdy nie wkładać przedmiotów do urządzenia !
- Na wentylatorze nie wolno umieszczać żadnych przedmiotów !
- Nie wolno blokować dopływu i/lub odpływu powietrza z urządzenia i należy zapewnić wystarczającą przestrzeń wokół urządzenia!
- Należy zapewnić wystarczający dopływ powietrza do urządzenia, w przeciwnym razie może to doprowadzić do zmniejszenia wydajności, a w najgorszym przypadku do przegrzania i/lub pożaru!
- Tylko wykwalifikowany personel lub elektrycy mogą otwierać urządzenie !
- Upewnij się, że do urządzenia nie dostała się wilgoć !
- Do pracy urządzenia należy używać wyłącznie napięcia zalecanego przez producenta!
- Upewnij się, że kabel zasilający jest rozłożony (odwiązany) przed podłączeniem go do gniazdka !
- Przed użyciem urządzenia upewnij się, że wtyczka jest czysta i prawidłowo podłączona do gniazdka!
- Nigdy nie zbliżaj się do wtyczki lub gniazdka mokrymi rękami!
- Nie należy samodzielnie naprawiać uszkodzonych przewodów w urządzeniu, gdyż grozi to poważnym porażeniem prądem!
- Należy upewnić się, że w pobliżu urządzenia nigdy nie znajdują się substancje łatwopalne (np. gazy/oleje itp.)!
- Jeśli urządzenie nie będzie używane przez dłuższy czas, należy je wyłączyć i wyciągnąć wtyczkę z gniazdka sieciowego!
- Nie należy odłączać wtyczki sieciowej ciągnąc za kabel zasilający!

Proszę natychmiast wyłączyć urządzenie i odłączyć je od źródła zasilania, jeśli coś wydaje się nie tak !!! W takim przypadku należy zwrócić się do specjalisty i nie próbować naprawiać urządzenia samodzielnie !!!

Przykład: Wentylator nie pracuje podczas pracy lub przepalił się bezpiecznik.

Opis części urządzenia:

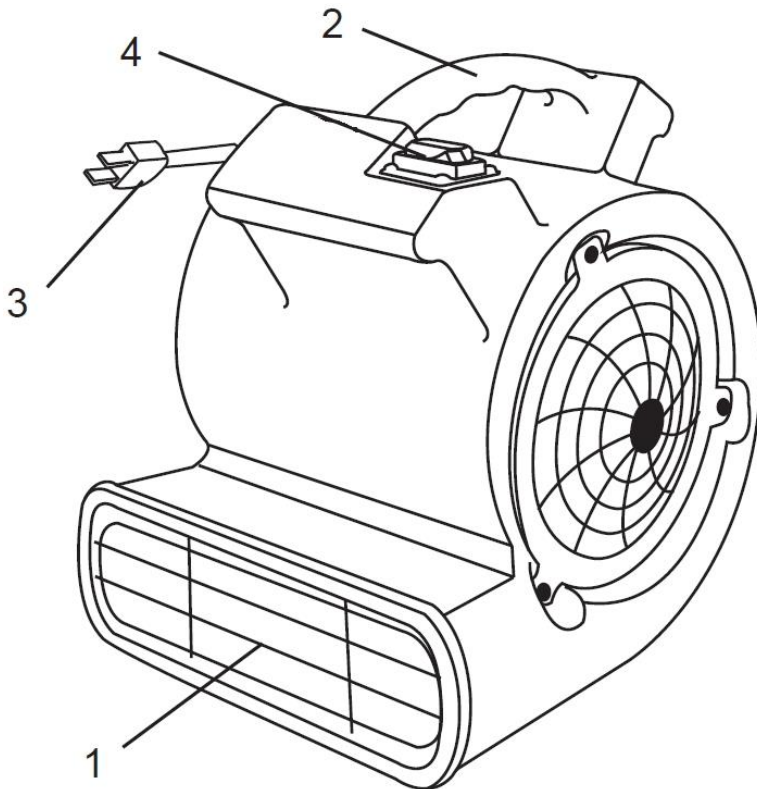

1. Kratka ochronna
2. Uchwyt do przenoszenia
3. Kabel zasilający / wtyczka sieciowa
4. Włącznik/wyłącznik

Instrukcja użytkowania:

1. Środowisko operacyjne

- Maksymalna temperatura pracy nie powinna przekraczać $+40^{\circ}\text{C}$!
- Maksymalna wilgotność względna nie powinna przekraczać 90% !
- Urządzenie nie powinno być eksploatowane na wysokościach wyższych niż 1000 m n.p.m. !

2. Commissioning

2.1. Teraz włóż prawidłowo wtyczkę sieciową do gniazdka.

2.2. Po włączeniu ustawić wentylator w taki sposób, aby strumień powietrza płynął w pożądanym kierunku. Wentylator turbo może być ustawiony w trzech pozycjach. Umieść go zgodnie z potrzebami przepływu powietrza:

- A) Przepływ powietrza w poziomie (0°)
- B) Przepływ powietrza po przekątnej (45°)
- C) Przepływ powietrza pionowo w górę (90°)



2.3. Wentylator jest włączany za pomocą przełącznika (ON/OFF) znajdującego się z boku urządzenia.

- O** =Unit OFF
- I** =Jednostka włączona

3. Konserwacja, czyszczenie i przechowywanie

Przed przystąpieniem do czyszczenia urządzenia należy zawsze najpierw odłączyć wtyczkę sieciową i odczekać, aż wentylator całkowicie się wyłączy!

3.1. Konserwacja:

Aby zapewnić optymalną pracę i długą żywotność wentylatora, fachowiec powinien smarować wał wentylatora olejem smarowym ok. co 1.500 godzin pracy.

3.2. Czyszczenie:

- Do czyszczenia zewnętrznej części urządzenia należy używać miękkiej i wilgotnej szmatki.
- Do czyszczenia dmuchawy należy używać wyłącznie łagodnych środków czyszczących.
- Należy uważać, aby woda nie dostała się do wnętrza urządzenia ani do elektrycznej skrzynki sterowniczej!

3.3. Przechowywanie:

- Zalecamy przykrycie urządzenia na czas przechowywania lub najlepiej zapakowanie go w oryginalne pudełko.
- Urządzenie należy przechowywać w suchym i odpowiednio wentylowanym miejscu/przestrzeni.

Dane techniczne:

| | |
|---------------------------------|---------------------------------|
| Oznaczenie modelu: | WDH-C20 |
| Napięcie: | 230V / 50Hz |
| Max. Pobór mocy: | 80 W (0,4 A) |
| Cyrkulacja powietrza: | Okolo 420 m ³ /godz. |
| Klasa ochrony: | IP10 |
| Emisja hałasu: | Ok. 58 dB |
| Wymiar (wys./szer./gł.): | 310 x 253 x 280 mm |
| Waga: | 3,5 kg |

Dla danych technicznych zastrzeżone są odchylenia !!!

Inne:

Oświadczenie gwarancyjne:

Niezależnie od ustawowych roszczeń gwarancyjnych, producent udziela gwarancji zgodnie z prawem Państwa kraju, jednak co najmniej na okres 1 roku (w Niemczech 2 lata dla osób prywatnych). Gwarancja rozpoczyna się w dniu sprzedaży urządzenia użytkownikowi końcowemu.

Gwarancja obejmuje wyłącznie wady wynikające z wad materiałowych lub produkcyjnych. Naprawy gwarancyjne mogą być dokonywane wyłącznie przez autoryzowany serwis klienta. Aby zgłosić roszczenie gwarancyjne, należy dołączyć oryginalny dowód sprzedaży (z datą sprzedaży).

Z gwarancji wyłączone są:

- Normalne zużycie
- Niewłaściwe zastosowanie, takie jak przeciążenie urządzenia lub niezatwierdzone akcesoria.
- Uszkodzenia spowodowane działaniem czynników zewnętrznych, użyciem siły lub ciał obcych
- Uszkodzenia spowodowane nieprzestrzeganiem instrukcji obsługi, np. podłączeniem do niewłaściwego napięcia sieciowego lub nieprzestrzeganiem instrukcji montażu.
- Całkowicie lub częściowo zdemontowane jednostki

Zgodność:

Dmuchała z tworzywa sztucznego została przetestowana, a ona sama i/lub jej części zostały wyprodukowane zgodnie z następującymi normami (bezpieczeństwa):

Oczywiście w zgodności z CE (EMC + LVD).

Zgodność testowana zgodnie z: EN55014-1:2006+A1:2009+A2:2011
EN55014-2:1997+A1:2001+A2:2008
EN61000-2-3:2014 / EN61000-3-3:2013
EN60335-1:2012+A1:2014
EN60335-2-80:2003+A1:2004+A2:2009

Prawidłowa utylizacja tego produktu:



Na terenie UE ten symbol oznacza, że tego produktu nie należy wyrzucać razem z odpadami domowymi. Zużyty sprzęt zawiera cenne materiały nadające się do recyklingu, które powinny być poddane recyklingowi, a nie szkodzić środowisku lub zdrowiu ludzkiemu poprzez niekontrolowane usuwanie odpadów. Dlatego prosimy o utylizację starych urządzeń poprzez odpowiednie systemy zbiórki lub przesłanie urządzenia do utylizacji w miejscu zakupu. Następnie urządzenie zostanie poddane recyklingowi.

Mamy nadzieję, że korzystanie z tego urządzenia sprawi Państwu przyjemność:

Państwa Aktobis AG

Instrukcję obsługi należy przechowywać w bezpiecznym miejscu!